



SUPER
SILENCIEUX



kVA PUISSANCE DE SORTIE 22 KVA TRIPHASÉ

bd CARBURANT

DIESEL

kVA PUISSANCE DE SORTIE 7,3 KVA MONOPHASÉ

↑ Dimensions

1645 x 755 x 1212 mm

🔊 INSONORISE

Siège social
8 rue Jean Walter
92110 CLICHY
Tél : +33(0)1 55 90 58 30

Agence de Nantes (Dépôt central)
583 route de nort sur Erdre
44850 Ligné
Tél : +33 (0)2 28 30 74 70

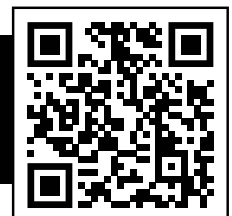

**MG 23 I - SY**

Contrôleur avec écran numérique pour la surveillance complète des paramètres du générateur : tension du générateur, tension du secteur, tension de la batterie, ampèremètre, fréquence, compteur horaire, pression d'huile, température du moteur, niveau de carburant, défaut de démarrage ; avec système d'arrêt automatique du moteur en cas de : défaut de démarrage, arrêt d'urgence, faible pression d'huile, faible niveau de carburant, température élevée du liquide de refroidissement capteur de pression d'huile circuit ouvert, sur/sous tension, sur/sous fréquence batterie de démarrage

3 prises monophasées 16A - 230 V, 1 prise triphasée 16A - 400V
1 prise triphasée 32A - 400V

Protections des sorties de puissance
Disjoncteur de fuite à la terre (ELCB)
Régulateur de tension automatique (AVR)
Connecteur pour panneau ATS et/ou télécommande
Tuyau de vidange de l'huile moteur
Vanne à trois voies
Réservoir fermé
Poches de levage à fourche
Crochet de levage

Modele	MG 23 I - SY
Niveau de bruit Lwa	92 (67 dB a 7mt)
Générateur Ac - 50Hz	Synchronous
Puissance max. triphasée	22Kva - 400 V
Puissance max. monophasée	7,3 kVA - 230 V
Facteur de puissance	Cos ϕ 0,8
Moteur Yanmar 1500 RPM	4 TNV 88
Carburant	Diesel
Nombre de cylindres	4
Puissance	24,1 HP (18 kWm)
Cylindrée	2190 cm ³
Système de refroidissement	Eau
Système de démarrage	Electrique
Capacité du réservoir de carburant	70 lt
Consommation de carburant à 75 %.	3,5 lt/h
Classe d'isolation	H
Température ambiante	40 ° C
Altitude	1000 mt
Degré de protection	IP 23
Dimensions (LxWxH)	1645 x 755 x 1212 mm
Poids à sec	610 kg

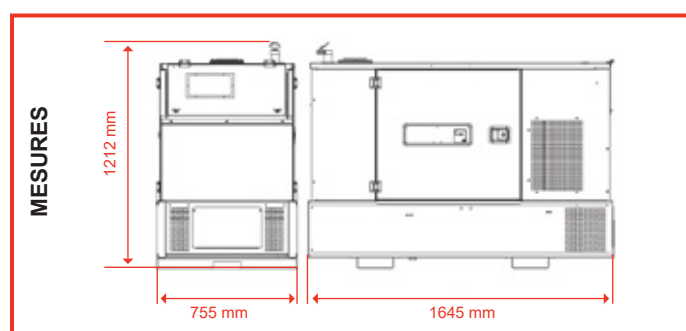
**Options sur demande**

- Chauffe-moteur
- Silencieux anti-parasites
- Système de remplissage automatique
- alternateur majoré (30Kva)

Accessoires

- Panneau ATS avec capteur secteur
- Télécommande
- GRT2W : remorque de chantier à 2 roues