



**SPATMAT**  
**MANUTENTION**

Transpalettes électriques | 1.5 à 2.0 Tonnes

• **Poignée**

Conception ergonomique  
intelligente et confortable  
Marche debout pour l'application VNA  
Mode vitesse tortue

• **Unité d'entraînement**

Contrôleur programmable UK PG  
Moteur de haute qualité  
Roue motrice fiable

• **Batterie Li-Ion portable**

2 ans de garantie  
Plus de 2000 cycles de charge avec une capacité  
résiduelle d'au moins 80%.  
Changement rapide en 10 secondes

• **Interrupteur à clé**

Conception intégrée de l'interrupteur à clé et de l'arrêt d'urgence

• **Chargeur rapide**

2 heures (Option)



- **Transpalette électrique Walkie**
- **Compact et manoeuvrable**
- **Puissance de conduite +  
Puissance de levage**
- **8 % d'aptitude à la pente**



**Siège social**  
8 rue Jean Walter  
92110 CLICHY  
Tél : +33(0)1 55 90 58 30

**Agence de Nantes ( Dépôt central )**  
583 route de nort sur Erdre  
44850 Ligné  
Tél : +33 (0)2 28 30 74 70



Model		ET15MH-P	ET20MH-P
Type d'opérateur		Walkie	Walkie
Capacité de charge(kg)	Q	1500	2000
Centre de charge(mm)	C	600	600
Empattement (mm)	Y	1202/1272	1202/1272
Poids de service (kg)		120/125	120/130
Hauteur totale (mm)	H1	1280	1280
Hauteur de levage (mm)	H2	195	195
Hauteur des fourches (abaissées) (mm)	H3	85	85
Longueur totale (mm)	L1	1555/1625	1555/1625
Largeur hors tout (mm)	B	540/680	540/680
Taille des fourches (mm)	L2	540x1150/680x1220	540x1150/680x1220
Moteur de translation		750w	750w
Vitesse de translation (en charge/à vide) km/h	Km/h	4/4.5	4/4.5
Pente maximale (en charge/à vide)	%	8%/20%	5%/20%
Tension/ Capacité de la batterie	V/Ah	24V/20Ah Li-Batterie	24V/20Ah Li-Batterie
Rayon de braquage (mm)	R	1352/1422	1352/1422
Moteur de levage		500w	500w

• **Poignée**

Une conception intelligente et confortable

Accélérateur

Bouton de marche arrière

Mode débutant

Mode de marche debout

Levier de déclenchement de l'abaissement

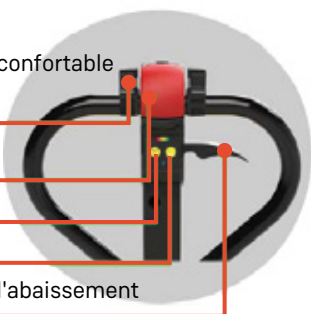

• **Unité d'entraînement**

Contrôleur UK PG

Moteur de haute qualité

Roue motrice fiable

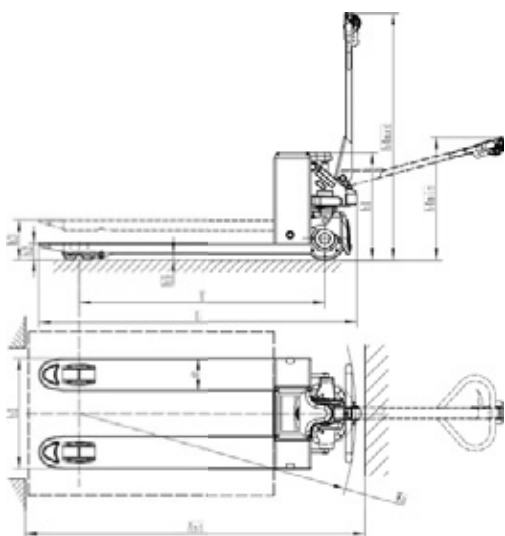
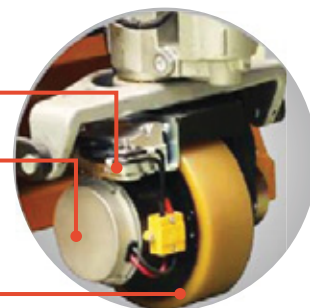

• **Interrupteur à clé**

Conception intégrale de l'interrupteur à clé et de l'arrêt d'urgence.



• **Fourche**

Conception d'entrée/sortie plus facile pour la palette (Roue unique disponible)



• **Charge rapide**

2 heures (option)



• **Frein manuel**

Utilisation comme un pallettruck manuel

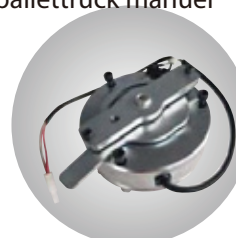

• **Batterie Li-Ion portable**

2 ans de garantie  
5 kg / 11 lbs  
poids seulement

